

DN10/15 - 50

SYGEF Standard
Kulový kohout typ 232
Funkce FO (Bez tlaku otevřeno)
Bez ručního ovládání
S hrdly pro polyfúzní svařování metric

Provedení:

- Materiál: **PVDF**
- Vestavěný pneumatický pohon PA11 (DN10/15-25), PA21 (DN32-50)
- Řídicí čas 90°<) 1-2 s
- Snadná montáž a demontáž
- Integrované nerezové montážní závit

Možnosti:

- Individuální konfigurace kulového kohoutu

d (mm)	DN (mm)	PN (bar)	kv-hodnota ($\Delta p=1$ bar) (L/min)	FKM kód	SP	Váha (kg)
16	10	10	70	199 232 192	1	1.200
20	15	10	185	199 232 193	1	1.200
25	20	10	350	199 232 194	1	1.300
32	25	10	700	199 232 195	1	1.400
40	32	10	1000	199 232 196	1	2.500
50	40	10	1600	199 232 197	1	2.800
63	50	10	3100	199 232 198	1	3.603

d (mm)	D (mm)	H (mm)	H1 (mm)	H2 (mm)	H4 (mm)	H5 (mm)	L (mm)	L1 (mm)	L2 (mm)	L3 (mm)	L4 (mm)	L5 (mm)	L6 (mm)	L7 (mm)	Nejbl. inch (inch)
16	50	159	27	62	40	77	114	194	56	130	25	261	76	48	3/8
20	50	159	27	62	40	77	124	194	56	130	25	261	76	48	1/2
25	58	168	30	71	40	77	144	194	65	150	25	261	76	48	3/4
32	68	168	36	71	40	77	154	194	71	160	25	261	76	48	1
40	84	202	44	84	51	99	174	224	85	180	45	305	95	59	1 1/4
50	97	202	51	84	51	99	194	224	89	200	45	305	95	59	1 1/2
63	124	225	64	106	51	99	224	224	101	230	45	305	95	59	2

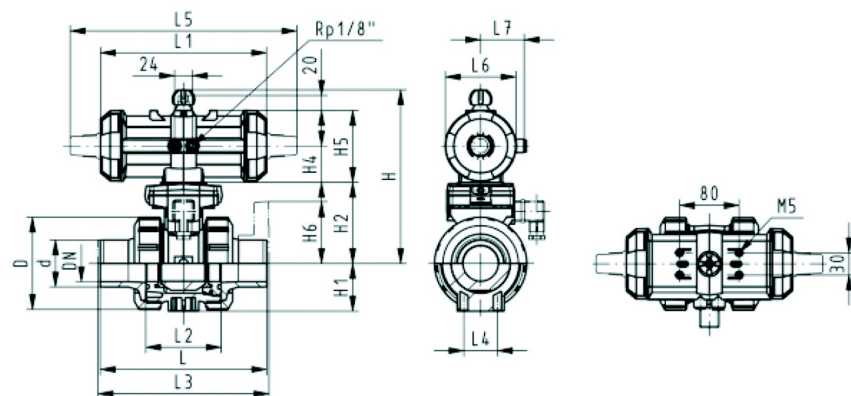

Technické údaje o produktech nejsou závazné. Konstrukční a rozměrové změny vyhrazeny.

Přeloženo z originálu výrobce

PPS Engineering CZ s.r.o., zastoupení Georg Fischer Piping Systems

info@ppsengineering.cz

www.ppsengineering.cz

© PPS 10/2018